

Паспорт

Фланец ответный к пожарному
гидранту

1. НАЗНАЧЕНИЕ ИЗДЕЛИЯ.

Фланец ответный под пожарный гидрант- это элемент трубопровода, представляющий собой диск или кольцо, имеющее отверстия для болтов и шпилек. Фланец ответный под пожарный гидрант предназначен для герметичного и прочного присоединения труб и трубопроводной арматуры, для присоединения оборудования к трубопроводу, а так же для монтажа отдельных деталей трубопровода.

2. ОСНОВНЫЕ ПАРАМЕТРЫ И РАЗМЕРЫ.

1. Давление условное $P_u=1,0$ МПа (10 кгс/см)
2. Давление пробное $P_{пр}=1,5$ МПа (15 кг/см)
3. Диаметр внешний - ϕ 320
4. Диаметр внутренний - ϕ 175
5. Межосевое расстояние- ϕ 280
6. Толщина -16 мм
7. ϕ 22/6 отв.

3. УКАЗАНИЯ ПО ЭКСПЛУАТАЦИИ.

Установка, монтаж и применение соединительных частей должны выполняться в соответствии с требованиями ГОСТ 12.4.009.

4. ГАРАНТИЙНЫЕ ОБЯЗАТЕЛЬСТВА.

Гарантийный срок эксплуатации — 12 месяцев со дня ввода в эксплуатацию, но не более 18 месяцев с момента отгрузки продукции с предприятия.
Средний срок службы не менее 5 лет.

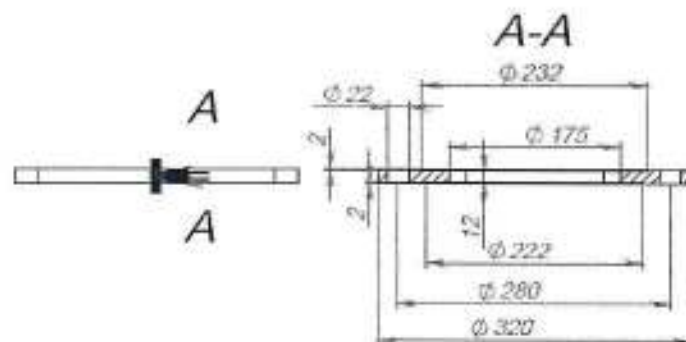
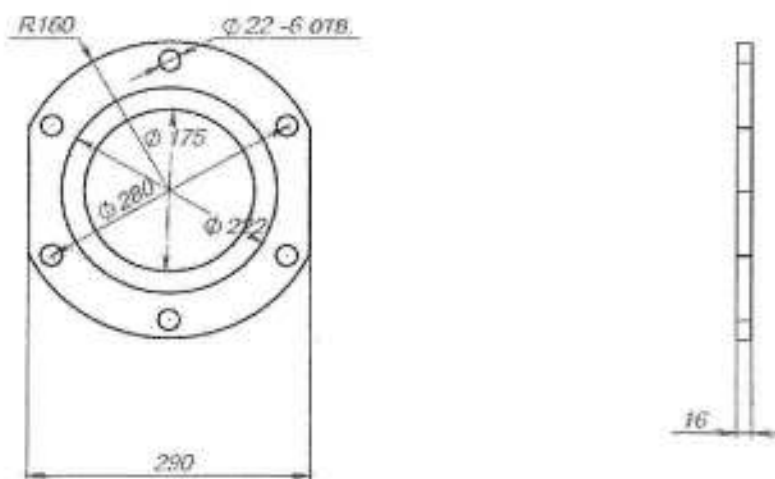

Размер партии:

Дата приёмки ОТК:

Дата отгрузки: _____